

## Montážní návod

## Přírubové hadicové ventily V + VF

DN100 až 250mm

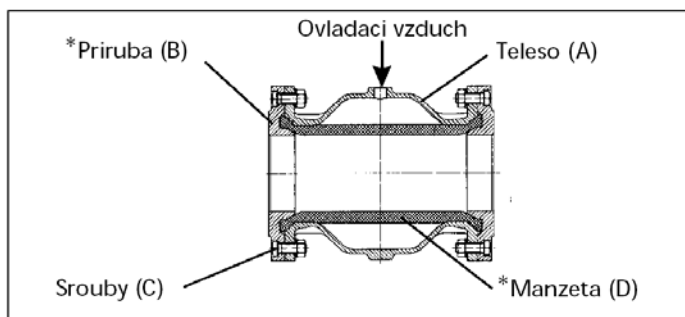

### Demontáž starých manžet

Po vyšroubování šroubů obě protilehlé příruby (B) vyjmout. Staré manžety (D) odtlačit palci od tělesa ventilu a namazat montážní pastou AKO (MP200) plochu mezi hrdlem tělesa a manžetou (D). Staré manžety (D) sejmut z tělesa ventilu (A) pomocí trubkových kleští.

### Montáž nových manžet

Obrázek 1: Montážní AKO-pastou musí být namazány následující díly ventilu:

- manžety (D) vnitřní i vnější na obou koncích
- kónusy na obou přírubách
- vnitřní hrdlo tělesa ventilu na obou stranách

Pozor: nepoužívat žádné tuky nebo olej!

Obrázek 2: Nasunout manžetu (D) do tělesa (A) a souose vystředít tak, až na obou koncích vyčnívá.

Obrázek 3: Přírubu (B) na těleso ventilu nasadit a dvěma, popř. čtyřmi montážními šrouby, podložkami a maticemi vždy protilehle dotáhnout tak, až není žádná vůle mezi kónusem příruby a koncem manžety.

Obrázek 4: Druhou přírubu (B) namontovat tak, jak je na obrázku 3 popsáno (šrouby však dotáhnout tak, až vznikne na manžetě lehký tlak)

Obrázek 5: Nyní se nasune do ventilu montážní trubka (do 5/6 délky manžety). Těleso (A) se napojí na přípojku řídicího tlaku cca 4bar.

Obrázek 6/7: Manžeta (D) se natlačí očkovým klíčem (SW19) přes kónus příruby.

Montážní šrouby příruby (B)

se pevně dotáhnou a zbývající šrouby (C) se upevní a pevně dotáhnou. Řídicí tlak se z tělesa (A) vypustí.

Protilehlou přírubu (B) namontovat tak, jak bylo dříve popsáno.

Montážní trubku vytáhnout.

Zajistit, aby všechny montážní šrouby byly vyměněny za šrouby (C) a ty byly pevně dotaženy.



Bild 1



Bild 2



Bild 3



Bild 4



Bild 5



Bild 6



Bild 7



Bild 8

Obrázek 8: Montážní desku zasunout do ventilu tak, aby úzká strana desky směřovala k přípojce vzduchu.

Montážní desku dobře upevnit a těleso ventilu připojit na tlak 4bar. Tento postup opakovat dvakrát až třikrát, aby se manžeta dostala do optimálního směru uzavírání (tvar okraje manžet by měl být vlnový).

Varianta: Předem smontovaný ventil stlačit pod lisem a šrouby pevně utáhnout.

Pozor: Při montáži nesmí být používány žádné ostré předměty!

**Opotřebitelné díly:** manžety (D) a příruby (B).

Montážní pomůcky: Montážní sada (125= W125) se skládá z:

montážní pasty, montážní trubky, montážní desky a montážních šroubů s podložkami a maticemi.